

NÁVOD K OBSLUZE: ŠTĚPKOVAČ SÉRIE WC42



OBSAH

1. POKYNY K SESTAVENÍ
 2. SPECIFIKACE HNACÍHO ÚSTROJÍ
 3. PREVENCE BEZPEČNOSTNÍCH RIZIK
 4. KRYTY
 5. UPOZORNĚNÍ A POKYNY
 6. BEZPEČNOSTNÍ POKYNY
 7. OCHRANNÉ POMŮCKY
 8. KONTROLNÍ SEZNAM
 9. PROVOZ STROJE
 10. FREKVENCE MAZÁNÍ A UMÍSTĚNÍ MAZACÍCH BODŮ
 11. PREVENTIVNÍ ÚDRŽBA
 12. ODSTRAŇOVÁNÍ PROBLÉMŮ
 13. SPECIFIKACE
 14. ÚPRAVY MONTÁŽE ŘÍZENÍ POHONU
-

1. POKYNY K SESTAVENÍ

Váš štěpkovač byl smontován v továrně, s výjimkou násypky a výstupního žlabu, které byly demontovány kvůli přepravě.

Postup montáže:

1. Vyjměte štěpkovač z přepravní bedny.
 2. Připevněte násypku k tělesu štěpkovače pomocí dodaných šroubů a matic.
 3. Namontujte výstupní žlab na horní část štěpkovače. Ujistěte se, že se může volně otáčet o 360 stupňů.
 4. Zkontrolujte všechny spoje a ujistěte se, že jsou pevně dotaženy.
-

2. SPECIFIKACE HNACÍHO ÚSTROJÍ

- **Otáčky vývodového hřídele (PTO):** Max. 540 ot./min.
 - **Délka PTO hřídele:** Hřídel musí mít správnou délku pro váš traktor. Při nejkratší vzdálenosti mezi traktorem a štěpkovačem nesmí dojít k úplnému zasunutí (narážení) hřídele.
 - **Bezpečnostní spojka:** Doporučuje se použít PTO hřídel se střížným šroubem nebo třecí spojkou.
-

3. PREVENCE BEZPEČNOSTNÍCH RIZIK

- Nikdy nepřibližujte ruce ani nohy k násypce během provozu stroje.
 - Vždy používejte podávací nástroj (dřevěný hranol) k posouvání materiálu, pokud je to nutné.
 - Před prováděním jakékoli údržby zastavte motor traktoru a odpojte PTO hřídel.
-

4. KRYTY

Všechny ochranné kryty musí být během provozu na svém místě. Poškozené nebo chybějící kryty musí být před použitím stroje vyměněny.

5. UPOZORNĚNÍ A POKYNY

- Stroj je určen výhradně k drcení dřevní hmoty.
 - Do násypky nekládejte kameny, kovy, plasty ani jiné cizí předměty.
 - Maximální průměr vkládaného materiálu nesmí přesáhnout 5 palců (cca 12,5 cm).
-

6. BEZPEČNOSTNÍ POKYNY

1. **Okolostojící osoby:** Udržujte děti a zvířata v bezpečné vzdálenosti (minimálně 15 metrů).
 2. **Oděv:** Nenoste volné oblečení, šperky nebo šňůrky, které by se mohly zachytit do pohyblivých částí.
 3. **Stabilita:** Traktor se štěpkovačem musí stát na rovném a pevném povrchu.
-

7. OCHRANNÉ POMŮCKY

Při práci vždy používejte:

- Ochranné brýle nebo obličejový štít.
 - Chrániče sluchu.
 - Pevnou obuv s ocelovou špičkou.
 - Těsně přiléhající pracovní rukavice.
-

8. KONTROLNÍ SEZNAM (PŘED SPUŠTĚNÍM)

- Zkontrolujte hladinu oleje v převodovce (pokud je součástí).
 - Ujistěte se, že v násypce nejsou žádné předměty.
 - Zkontrolujte dotažení nožů na rotoru (utahovací moment 68 Nm).
 - Namažte všechny mazací body.
-

9. PROVOZ STROJE

1. Připojte štěpkovač k 3-bodovému závěsu traktoru.
2. Připojte PTO hřídel a zajistěte řetězy krytu.
3. Nastartujte traktor a nastavte otáčky PTO na 540 ot./min.
4. Vkládejte materiál do násypky tenčím koncem napřed.
5. Pokud se stroj ucpe, okamžitě jej vypněte.

10. FREKVENCE MAZÁNÍ A UMÍSTĚNÍ MAZACÍCH BODŮ

- **Ložiska rotoru:** Každých 8 hodin provozu.
- **Univerzální klouby PTO hřídele:** Každých 4 až 8 hodin.
- **Posuvné části PTO hřídele:** Každých 20 hodin.

11. PREVENTIVNÍ ÚDRŽBA

- **Nože:** Pravidelně kontrolujte ostrost. Tupé nože snižují výkon a přetěžují traktor.
- **Protinůž:** Nastavte vzdálenost mezi nožem a protinožem na 0,5 mm až 1,5 mm.
- **Čištění:** Po každém použití odstraňte zbytky dřeva a nečistoty.

12. ODSTRAŇOVÁNÍ PROBLÉMŮ





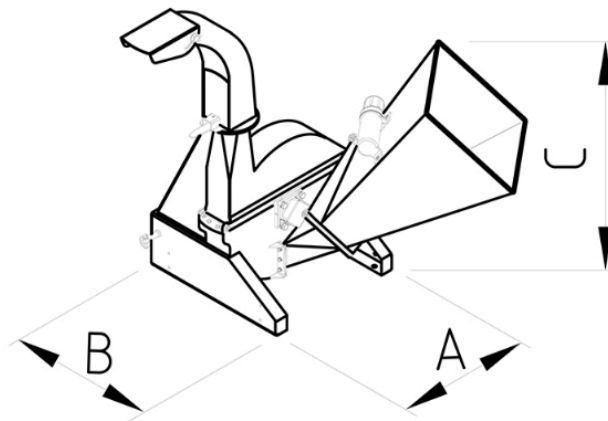

Problém	Možná příčina	Řešení
Štěpkovač nevtahuje materiál	Tupé nože	Naostřete nebo vyměňte nože
Silné vibrace	Uvolněné šrouby nebo nevyvážený rotor	Dotáhněte šrouby, zkontrolujte rotor
Ucpaný výstupní žlab	Příliš mokrý materiál nebo nízké otáčky	Zvyšte otáčky na 540, vyčistěte žlab

13. SPECIFIKACE

- **Model:** WC42
- **Hmotnost:** 180 kg
- **Počet nožů:** 4 otočné nože + 1 protinůž
- **Požadovaný výkon traktora:** 18 - 40 HP
- **Otáčky PTO:** 540 ot/min
- **Rozměry (D x Š x V):** 130 cm x 89 cm x 150 cm



Product Parameters

Mod.		 HP					A	B	C	 KG
	cm	Min.	Max.	n'	n'	RPM	cm	cm	cm	Kg
WC42	10	18	40	4	1	540-1000	130	89	150	180
WCM8	20	30	45	2	1	540-1000	210	110	180	328



Farmhero
Měnin 433
664 57 Měnin
+420 799 015 577
info@farmhero.cz
www.farmhero.cz

